

**DC-USV für Gebäude- und Hausinstallationstechnik / DC-UPS for building and domestic installation**

Installationseinbaugeräte 55mm / Built-in equipment for electrical installations 55mm  
Die Gehäusemaße nach DIN 43880 / case dimensions DIN 43880

Typ	DCU 15-12	Type
Verwendung	Primärschaltregler und DC-USV-Modul primary switch mode power supply and DC-UPS-Module	Use
Ausgangsstrom	1,2 A	Output current
Eingangsspannung	90 ... 264 V AC / 127 ... 370 V DC	Input voltage
Frequenz	47 ... 440 Hz	Frequency
Wirkungsgrad	typ. 81%	Efficiency
Ausgangsspannung im Netzbetrieb	13,5 V DC $\pm$ 1%	Output voltage at mains op.
Welligkeit bei U <sub>NENN</sub>	< 150 mV	Ripple at U <sub>N</sub>
Ausgangsspannung im Batteriebetrieb	13,5 ... 9,5 V DC	Output voltage at battery operation
Batterietiefentladeschutz	bei/at typ. 9,5 V DC	Battery protection
Systemaktivierung	mit potenzialfreiem Schließerkontakt oder mit einer 5 ... 36 V DC Steuerspannung / with potential free relay contact or 5 ... 36 V DC controlvoltage	Systemcontrol
Anzeigen	grüne LED: Ausgangsspannung; rote LED: Warnung; gelbe LED: USV Betrieb green LED: output voltage; red LED: warning; yellow LED: UPS mode	Optical signals
Batterietest	integriertes Testsystem / integrated test system: bei Batteriefehler wird Alarm signalisiert / if battery test fails, warning is activated. Nicht voll geladene Batterie wird opt. signalisiert / opt. signal for battery charge is not complete	Battery test
Batterieladestrom	0,3 A IU-Kennlinie / IU-characteristic	Battery charging current
Batterie	extern	Battery
Normen	IP00 / CE-standard; EN61000-4-2,3,4,5; EN 61000-3-2 A; EN55022 B	Standards
Umgebungstemperatur	0...+40°C bei freier Konvektion 0...+40°C at free convection	Ambient temperature
Kühlung	Freie Luftkonvektion / free air convection	Cooling
Gewicht	0,3 kg	Weight
Abmessungen	B/H/T in mm 156/95/58	Dimensions
Befestigung	Klemmelemente mit Schnappbefestigung auf Hutschiene clamp elements for snap fastening on mounting rail	Mounting
Anschluss	Stecker mit Schraubklemmen / plug with screw clamps	Connection

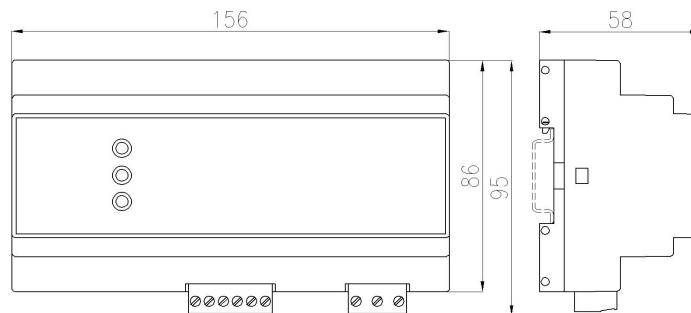

Alle Daten gelten für Geräte im betriebswarmen Zustand. / All datas for units in function warm status. Irrtum und Änderung vorbehalten. / Error and subject to changes reserved.